



TRITURADOR XM-52 230/50-60/1

Triturador profesional. 570W.



3030690



- ✓ Rendimiento profesional: es capaz de realizar trabajos de larga duración sin sobrecalentamiento de la carcasa.
- ✓ Life-plus: equipado con un motor que ha superado las pruebas de uso más exigentes.
- ✓ Geometría estudiada: carcassas diseñadas para evitar que rueden y se caigan.
- ✓ Fácil limpieza: brazo desmontable, lavable bajo el grifo.
- ✓ Homologados por NSF: garantía de seguridad e higiene.

INCLUIDO

- ✓ Bloque motor de velocidad fija.
- ✓ Soporte mural.
- ✓ Brazo triturador MA-52.

ACCESORIOS

- Soporte deslizador para trituradores
- Soporte de caldero
- Brazos trituradores MA-50

DESCRIPCIÓN COMERCIAL

Bloque motor de velocidad fija.
Brazo extraíble de 520 mm.
Diseñado para un uso continuo en recipientes hasta 120 litros.

All-in-one

- ✓ Triturador profesional diseñado para realizar distintas preparaciones con la misma cuchilla.
- ✓ Cuchilla Y-blade profesional de acero templado y filo de larga duración.
- ✓ Velocidad fija.
- ✓ Diseñado para trabajar en recipientes hasta 120 litros de capacidad.

Máxima comodidad para el usuario

- ✓ Tamaño lógico y manejable.
- ✓ Ergo-design & bi-mat-grip: carcasa externa realizada en dos materiales para un agarre ergonómico. Grip antideslizante. Inclinación óptima del mango que minimiza la fatiga.
- ✓ Click-on-arm: brazos desmontables con cierre rápido y seguro.
- ✓ Campana diseñada para evitar salpicaduras.
- ✓ Uso intuitivo: maniobra muy simple. Indicador luminoso con led de dos colores para informar del estado de la máquina.
- ✓ Posibilidad de funcionamiento continuo.

Built to last



SAMMIC, S.L.
Basarte, 1 - 20720 AZKOITIA
www.sammic.com



www.sammic.es
Fabricante de Equipos para Hostelería
Basarte, 1
20720 Azkoitia, Spain
ventas@sammic.com
Tel.: +34 943 15 70 95



Proyecto	Fecha
Ref.	Uds.
Aprobado	

PREPARACIÓN DINÁMICA
TRITURADORES-BATIDORAS PROFESIONALES - GAMA XM

ficha de producto
actualizado 29/03/2021



TRITURADOR XM-52 230/50-60/1

Triturador profesional. 570W.



3030690

ESPECIFICACIONES

Potencia total: 570 W
Capacidad máxima del recipiente: 120 l
Velocidad motor: 12000 rpm
Diámetro cubre cuchilla: 101 mm
Alimentación eléctrica: 230 V / 50-60 Hz / 1
~ (3.2 A)

Longitud

Longitud brazo triturador: 525 mm
Longitud total: 865 mm

Peso neto: 4.85 Kg
Nivel de ruido a 1 m.: <80 dB(A)

Dimensiones del embalaje

575 x 455 x 130 mm
Peso bruto: 5.4 Kg.

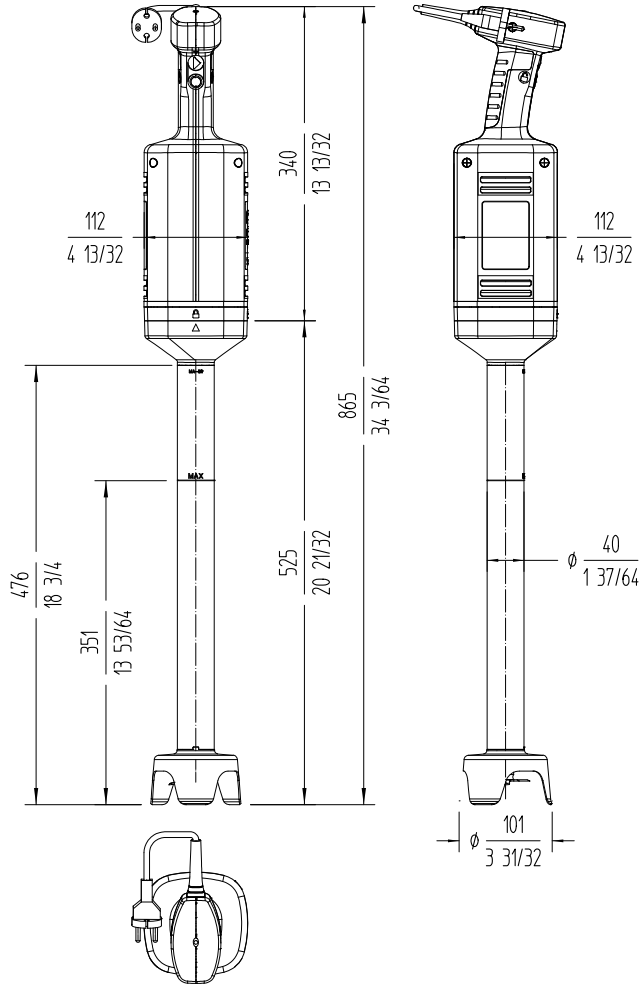

PREPARACIÓN DINÁMICA
TRITURADORES-BATIDORAS PROFESIONALES - GAMA XM



www.sammic.es

Fabricante de Equipos para Hostelería
Basarte, 1
20720 Azkoitia, Spain
ventas@sammic.com
Tel.: +34 943 15 70 95



Proyecto	Fecha
Ref.	Uds.
Aprobado	

ficha de producto
actualizado 29/03/2021