



# BATIDORA DE VARILLAS B-30 230/50-60/1

Batidora de varillas profesional. 400W.



3030669



- ✓ Fácil limpieza: brazo desmontable, lavable bajo el grifo.
- ✓ Homologado por NSF: garantía de seguridad e higiene.

## INCLUIDO

- ✓ Bloque motor de velocidad variable.
- ✓ Brazo batidor BA-30.
- ✓ Soporte mural.

## ACCESORIOS

- Bloque motor MM-30
- Bloque motor MM-30V

## DESCRIPCIÓN COMERCIAL

Bloque motor de velocidad variable.  
Brazo batidor con capacidad de 2 a 50 claras de huevo.

### Rendimiento profesional

- ✓ Velocidad variable.
- ✓ Batidora de varillas con capacidad de 2 a 50 claras de huevo.

### Máxima comodidad para el usuario

- ✓ Diseño compacto: tamaño lógico y manejable.
- ✓ Ergo-design & bi-mat-grip: carcasa externa realizada en dos materiales para un agarre ergonómico. Grip antideslizante. Inclinación óptima del mango que minimiza la fatiga.
- ✓ Click-on-arm: brazo desmontable con cierre rápido y seguro.
- ✓ Uso intuitivo: maniobra muy simple. Indicador luminoso con led de dos colores para informar del estado de la máquina.
- ✓ Posibilidad de funcionamiento continuo.

### Built to last

- ✓ Rendimiento profesional: es capaz de realizar trabajos de larga duración sin sobrecalentamiento de la carcasa.
- ✓ Life-plus: equipado con un motor que ha superado las pruebas de uso más exigentes.
- ✓ Geometría estudiada: carcasas diseñadas para evitar que rueden y se caigan.



[www.sammic.es](http://www.sammic.es)

Fabricante de Equipos para Hostelería  
Basarte, 1  
20720 Azkoitia, Spain

[ventas@sammic.com](mailto:ventas@sammic.com)  
Tel.: +34 943 15 70 95



Proyecto

Fecha

Ref.

Uds.

Aprobado

PREPARACIÓN DINÁMICA  
TRITURADORES-BATIDORAS PROFESIONALES - GAMA XM

ficha de producto  
actualizado 15/04/2021



# BATIDORA DE VARILLAS B-30 230/50-60/1

Batidora de varillas profesional. 400W.



3030669

## ESPECIFICACIONES

Potencia total: 400 W  
 Capacidad máxima del recipiente: 60 l  
 Velocidad motor: 200 - 1500 rpm  
 Alimentación eléctrica: 230 V / 50-60 Hz / 1  
 ~ (1.7 A)

### Longitud

Longitud brazo batidor: 396 mm  
 Longitud total (con brazo batidor): 704 mm

Peso neto: 3.51 Kg  
 Nivel de ruido a 1 m.: <80 dB(A)

### Dimensiones del embalaje

455 x 475 x 117 mm  
 Peso bruto: 4.5 Kg.

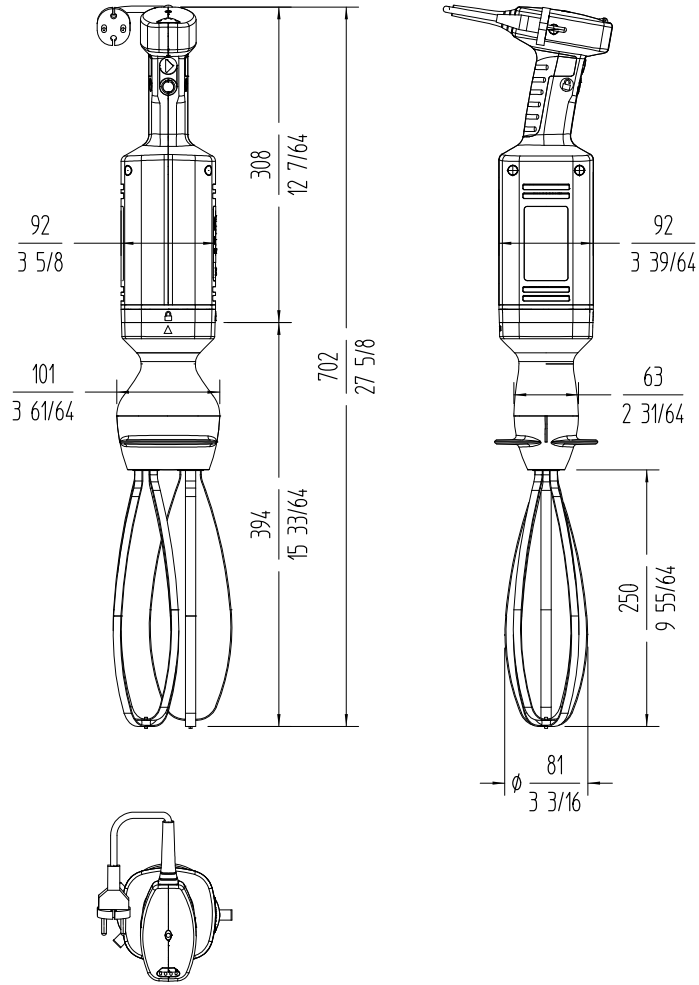

PREPARACIÓN DINÁMICA  
 TRITURADORES-BATIDORAS PROFESIONALES - GAMA XM



[www.sammic.es](http://www.sammic.es)  
 Fabricante de Equipos para Hostelería  
 Basarte, 1  
 20720 Azkoitia, Spain  
[ventas@sammic.com](mailto:ventas@sammic.com)  
 Tel.: +34 943 15 70 95



Proyecto	Fecha
Ref.	Uds.
Aprobado	

ficha de producto  
 actualizado 15/04/2021